

TH24

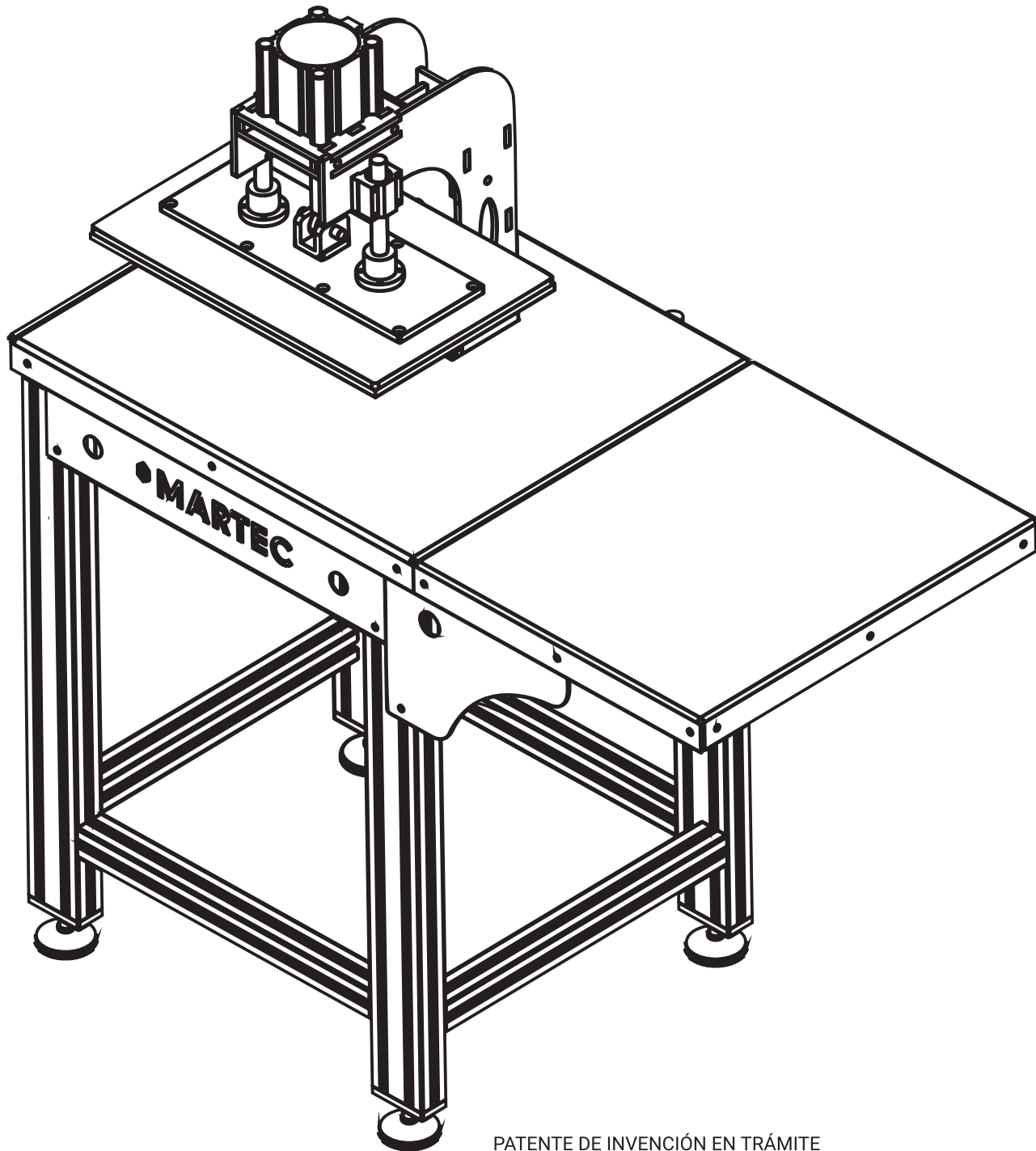

PATENTE DE INVENCION EN TRAMITE

Descripción:

Equipo diseñado para insertar can carriers MARTEC en 24 latas por bajada, apta para 2,4,6 y 8 latas de diversos tamaños y volúmenes, incluyendo formatos estándar, sleek y slim, montados en bandeja de 24 latas.

Gracias a su sistema de ajuste flexible, el equipo permite realizar cambios de formato de manera sencilla, de 4pack a 6pack, así como modificar la altura adaptarse a diferentes tipo des latas. Con una capacidad de operación de hasta 3000 latas por hora, garantiza una alta eficiencia en el proceso de embalaje, optimizando tanto la producción como la versatilidad de las líneas de envasado.

Características Principales:

- Fácil operación
- Velocidad de hasta 3000 latas por hora.
- Cambio rápido y fácil de alturas (contenidos)
- Construcción robusta en acero inoxidable
- Libre de mantención
- Peso 92 Kg.
- Sistema de aplicación protegido bajo patente en trámite
- Ruedas para desplazar fácilmente.
- Presión de trabajo 4 bar (60 lb)
- Mesa lateral plegable (opción de mesa adicional)
- Ruedas con freno opcionales.
- Componentes neumáticos SMC.

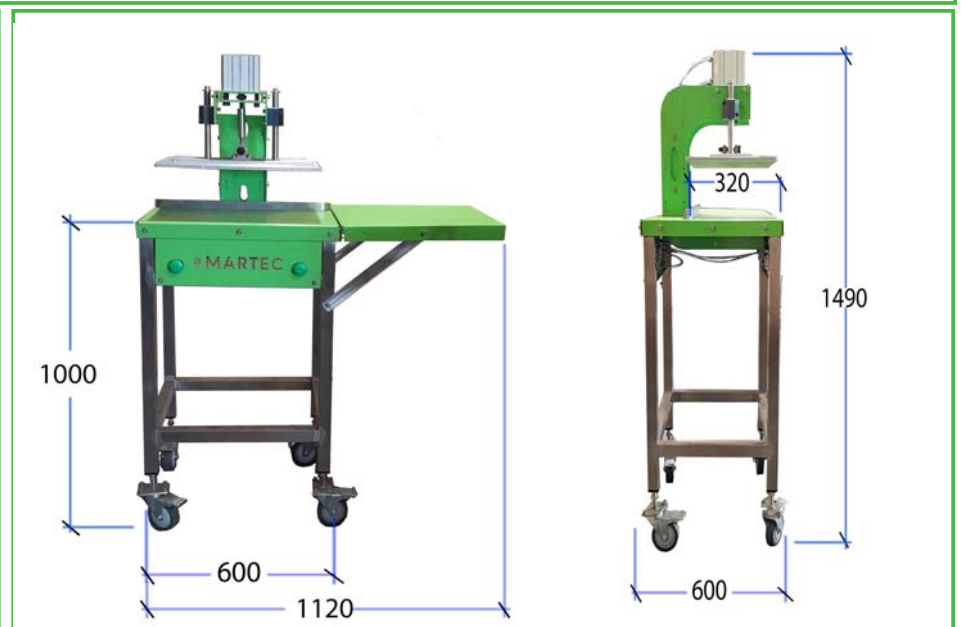

-  www.martecpackaging.com
-  www.martec.cl
-  **Correo**
-  info@martec.cl
-  info@martecpackaging.com

Dirección
Camino Lonquén 10.611
Maipú, Santiago de Chile

Contacto telefónico
Chile
+56 9 8529 6789
+56 2 2658 6001
Norteamérica
+1 778 653 4703
Europa
+34 600 975 327